

VIDEO BASIC

20 VIDEOLEZIONI DI BASIC
PER IMPARARE COL C16

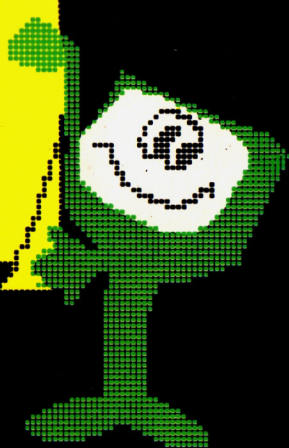

**GRUPPO
EDITORIALE
JACKSON**

La stampante
Tipi di stampante
Interfacce per stampanti
I canali
OPEN, CLOSE, CMD
PRINT #
KEY, WAIT
OUT su stampante
Videosercizi
Videogioco n. 10

10

C16

commodore 16 plus 4

VIDEOBASIC C 16

Pubblicazione quattordicinale
edita dal Gruppo Editoriale Jackson

Direttore Responsabile:

Giampietro Zanga

Direttore e Coordinatore

Editoriale: Roberto Pancaldi

Autore: Softidea -

Via Indipendenza 88-90 - Como

Redazione software:

Giuliano Cremonesi

Francesco Franceschini

Progetto grafico:

Studio Nuovidea - via Longhi, 16 - Milano

Impaginazione:

Moreno Confalone

Illustrazioni:

Cinzia Ferrari, Silvano Scolari

Fotografie:

Marcello Longhini

Distribuzione: SODIP

Via Zuretti, 12 - Milano

Fotocomposizione: Lineacomp S.r.l.

Via Rosellini, 12 - Milano

Stampa: Grafika '78

Via Trieste, 20 - Pioltello (MI)

Direzione e Redazione:

Via Rosellini, 12 - 20124 Milano

Tel. 02/6880951/5

Tutti i diritti di riproduzione e pubblicazione di
disegni, fotografie, testi sono riservati.

© Gruppo Editoriale Jackson 1986.

Autorizzazione alla pubblicazione Tribunale di
Milano n° 422 del 22-9-1984

Spedizione in abbonamento postale Gruppo II/70
(autorizzazione della Direzione Provinciale delle
PPTT di Milano).

Prezzo del fascicolo L. 8.000

Abbonamento comprensivo di 5 raccoglitori L. 165.000

I versamenti vanno indirizzati a: Gruppo

Editoriale Jackson S.r.l. - Via Rosellini, 12

20124 Milano, mediante emissione di assegno

bancario o cartolina vaglia oppure

utilizzando il c.c.p. n° 11666203.

I numeri arretrati possono essere

richiesti direttamente all'editore

inviando L. 10.000 cdu, mediante assegno

bancario o vaglia postale o francobolli.

Non vengono effettuate spedizioni contrassegno.



**GRUPPO EDITORIALE
JACKSON**

DIVISIONE GRANDI OPERE

SOMMARIO

HARDWARE 2

La stampante. Stampante margherita.
Stampante ad aghi. Stampanti termiche
ed elettrostatiche. Interfaccia stampante.
Il codice ASCII.

IL LINGUAGGIO 14

I canali. OPEN, PRINT#;
CLOSE, CMD, KEY, WAIT

LA PROGRAMMAZIONE 26

Out su stampante.
Ordinamento alfabetico

VIDEOESERCIZI 32

Introduzione

*Basta carta, cartaccia, fogli, foglietti;
viva la stampante. L'era dei personal
computer è stata salutata come la fine
del blocco notes: lettere, calcoli,
prospetti, direttamente memorizzati su
computer, facilmente e rapidamente
richiamabili e elaborabili.*

*E poi? Poi una abituale confortante e
pratica copia su carta: la lettera ai
clienti, l'elenco dei dischi da fornire a
un amico, il programma che, ahimè,
non gira... Si tratta, insomma di
eliminare la carta che non serve e di
avere invece su carta al momento
giusto grazie alla stampante, i dati e le
informazioni da analizzare o usare.
Vi sono stampanti per tutti gli usi e
per tutte le tasche. Si va dalla
"poetica" stampante a margherita,
alla versatile stampante ad aghi, sino
all'economica stampante termica.
Ognuna ha caratteristiche proprie di
funzionamento, qualità e velocità di
stampa, applicazioni, costo e
interfacciamento.*

*Sono tutti aspetti da conoscere, prima
di procedere all'acquisto.*

La stampante

La stampante è una delle periferiche più importanti, perché permette di registrare in maniera permanente sulla carta tutti i dati e le informazioni prodotte ed elaborate dal computer.

Grazie alla stampante, infatti, puoi disporre dei risultati delle elaborazioni su un supporto abituale, tangibile, trasportabile e archiviabile; la carta, appunto.

Pensa, ad esempio, alla facilità di dimenticare i dati, una volta letti a video. Se poi i dati sono tanti, non solo il problema aumenta, ma ne insorge un altro: visualizzare i dati tutti assieme, in modo da avere sotto controllo la situazione.

A questo aggiungi che se devi analizzare i risultati, puoi annotare su carta le osservazioni, i punti di maggiore importanza e quelli critici. Se infine i dati vanno consultati anche da altre persone, allora una copia stampata diventa essenziale.

Abbiamo parlato di risultati e dati; le stesse considerazioni però valgono anche per i programmi: un listato è comodo da consultare, puoi correggere gli errori, annotare le eventuali modifiche ed infine hai la sicurezza di non perdere il programma. Il supporto magnetico, infatti, può cancellarsi, accidentalmente o per

imperizia; avendo il listato del programma, invece, è sempre possibile ribatterlo. Una copia stampata risulta pertanto, in parecchie circostanze, di estremo aiuto o utilità, se non addirittura indispensabile. Naturalmente, esistono stampanti di diversi tipi, dimensioni e prezzi, ciascuna delle quali adatta alle esigenze specifiche di chi ne deve fare uso.

Prima di passare in rassegna le tecniche costruttive delle stampanti, il loro funzionamento e le modalità di dialogo con il computer, apriamo un breve inciso.

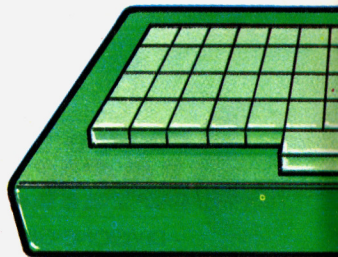

HARDWARE

Il prezzo delle stampanti è mediamente elevato, superiore nella stragrande maggioranza dei casi al costo del computer stesso. Il motivo è semplice: la meccanica, o meglio l'elettromeccanica, su cui si basa ogni stampante ha una

evoluzione tecnologica molto più lenta dell'elettronica, con conseguente divario prezzo/prestazioni. Le stampanti esistenti sul mercato funzionano secondo principi fisici spesso notevolmente differenti gli uni dagli altri: ce n'è proprio per tutti i gusti!

Una prima suddivisione può comunque essere fatta considerando il metodo di stampa del carattere: abbiamo allora le cosiddette stampanti ad impatto e le stampanti non ad impatto. Alla prima categoria appartengono le stampanti che sfruttano il

più che collaudato metodo della macchina da scrivere: impressionano cioè il carattere sulla carta attraverso la percussione di un martelletto, che alla sommità riporta in rilievo il carattere, sul nastro inchiostroato. In funzione della modalità di formazione del carattere, le stampanti ad impatto possono a loro volta essere suddivise in:

- a carattere intero (a questa categoria appartengono per esempio le cosiddette stampanti "a margherita");
- a matrice di punti o

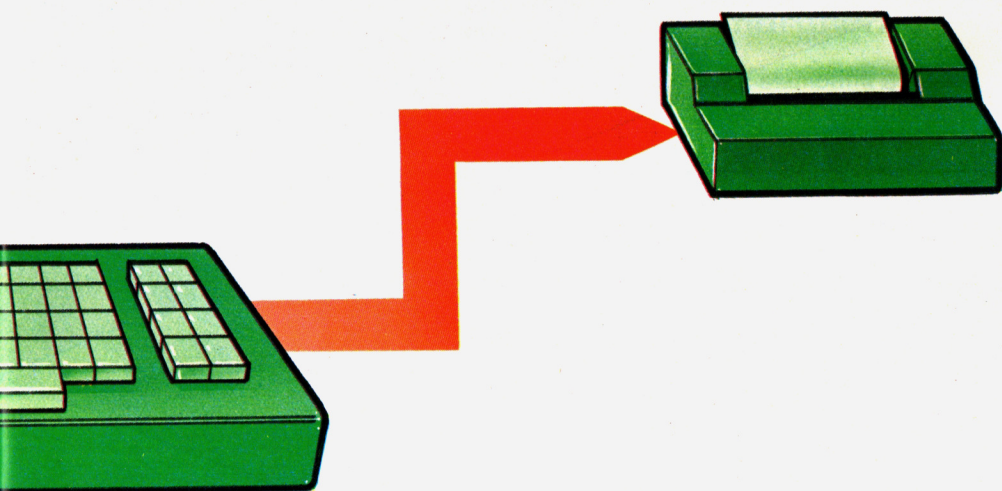

HARDWARE

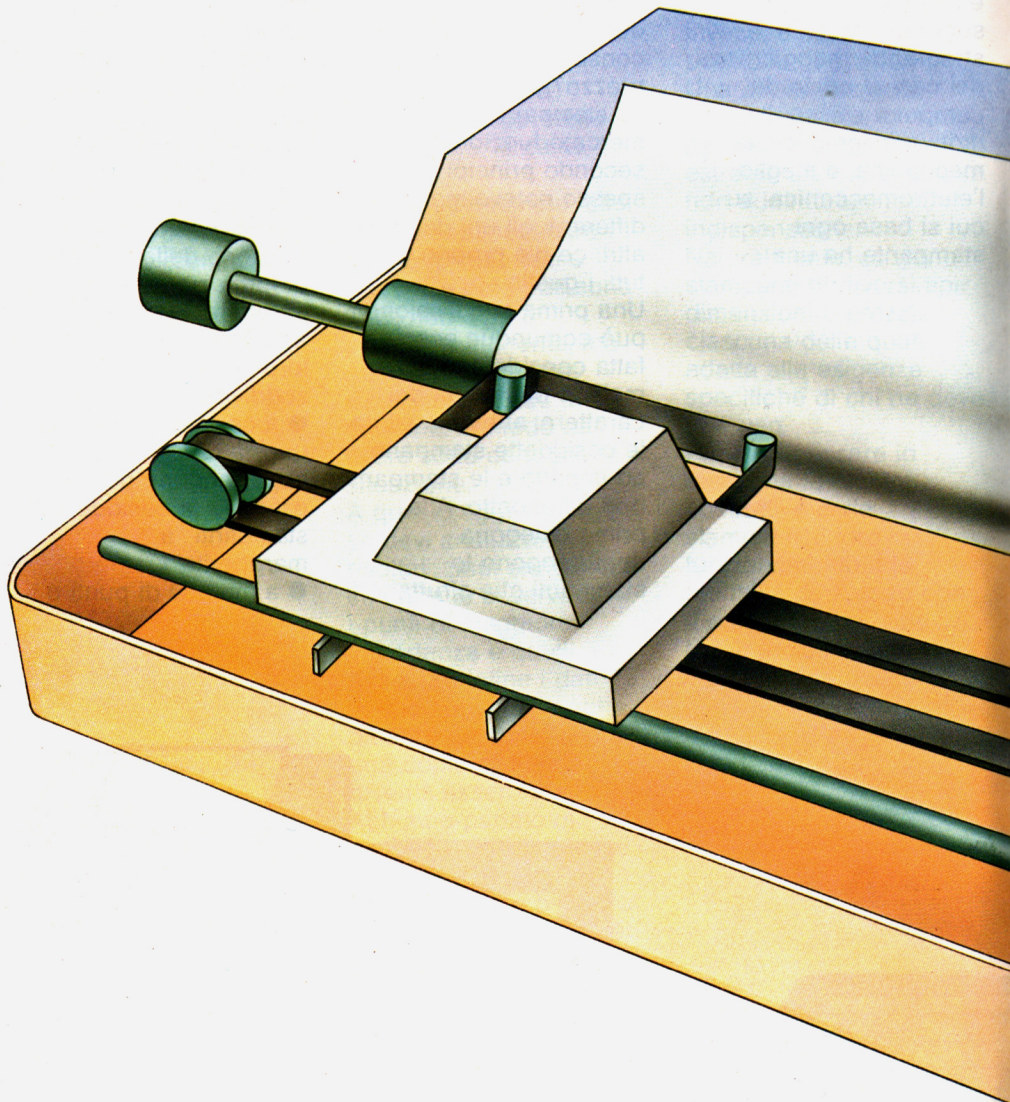

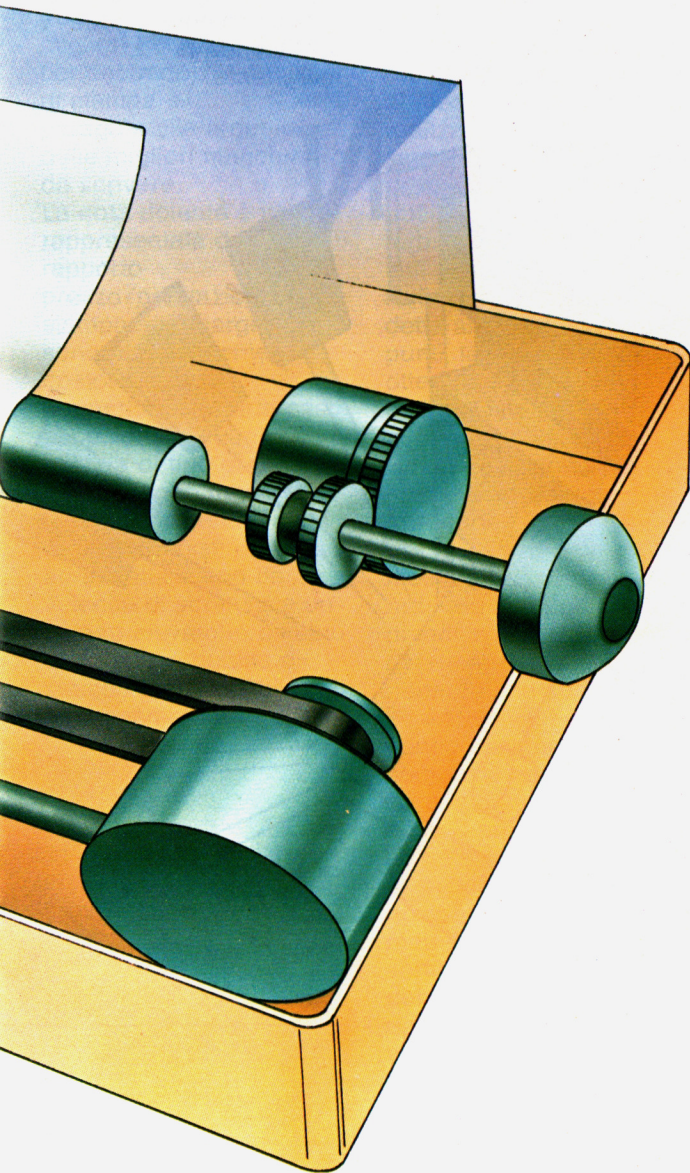

“ad aghi”.

Le stampanti non ad impatto, invece, per la generazione del carattere fanno riferimento a principi fisici differenti dal nastro inchiostroato: utilizzano una carta sensibile al calore, alla luce o ad un particolare agente chimico/fisico. Tra esse le più diffuse sono:

- le stampanti “termiche”, che, come indica il nome, sfruttano per la formazione dei caratteri una sorgente di calore;
- le stampanti “elettrostatiche”, che utilizzano una carta non sensibile al calore, ma alle scariche elettriche.

Stampanti a margherita

Le stampanti a margherita prendono il nome dalla disposizione dei caratteri sulla testina di stampa. Quest'ultima è infatti costituita da una specie di disco di plastica a forma di margherita, sul quale, in corrispondenza dei vari petali, sono disposti i diversi caratteri. La margherita è in grado di ruotare intorno al proprio centro per

HARDWARE

selezionare il carattere prescelto; quando questo si trova davanti al punto di scrittura viene colpito da un martelletto posto sul retro della margherita ed azionato da una elettrocalamita: ciò consente di imprimere il carattere sul nastro inchiostro e, di conseguenza, sulla carta.

Per guadagnare tempo i caratteri di uso più frequente sono raggruppati sui petali della margherita uno

vicino all'altro: si ottimizzano così le inevitabili pause, dovute alla rotazione della margherita, tra la battitura di due caratteri successivi. Lo stile di

scrittura e le dimensioni dei caratteri, inoltre, possono essere modificati con facilità, semplicemente sostituendo la margherita.

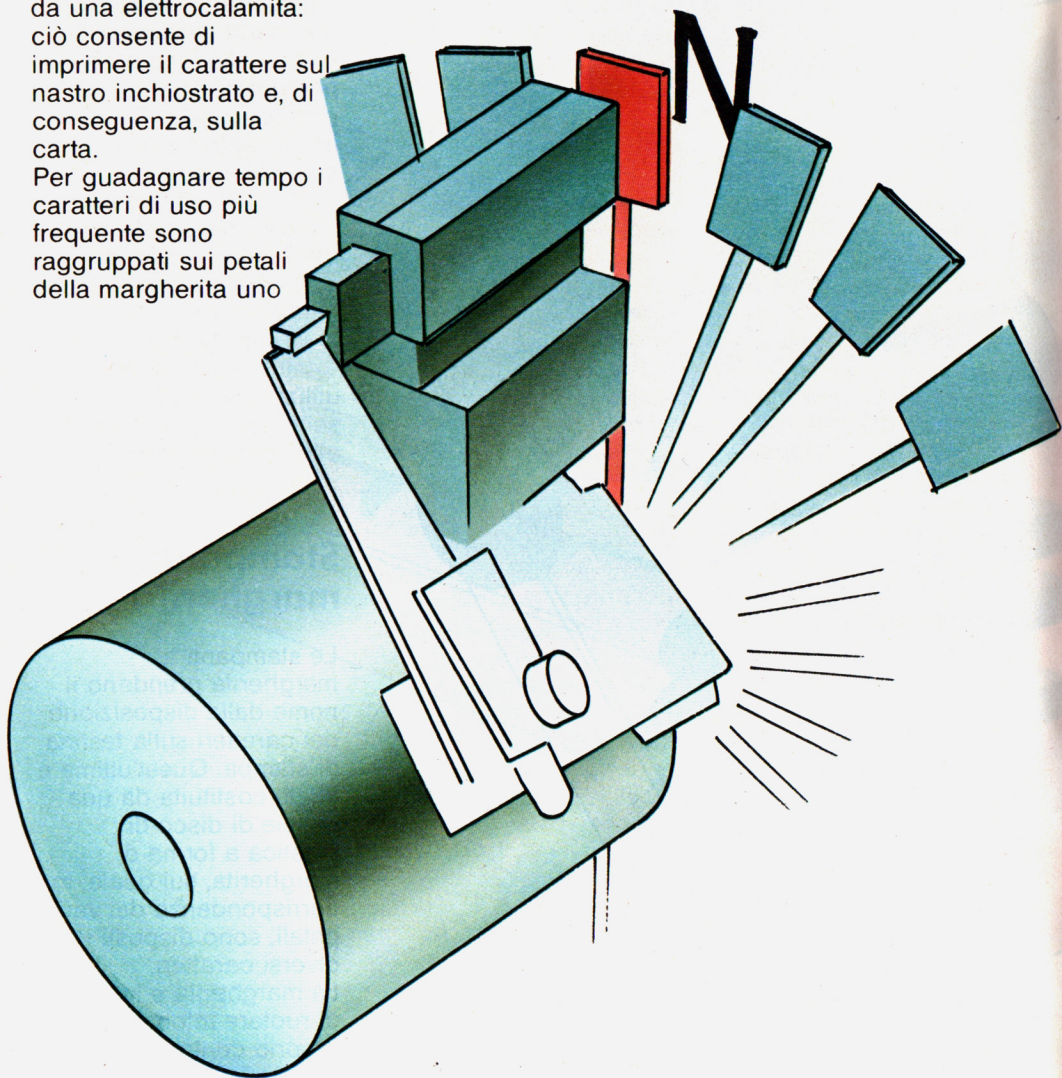

HARDWARE

La velocità di scrittura, nonostante il maggior numero di operazioni da eseguire, è nettamente superiore a quella della stampante a margherita, arrivando, nei modelli

con le migliori prestazioni, ad oltre 250 caratteri per secondo. Di contro, però, peggiora la qualità di stampa, che rimane comunque su livelli decisamente accettabili.

Le stampanti ad aghi sono inoltre molto flessibili, consentendo infatti di scrivere i caratteri in tutte le

maniere possibili: largo, stretto, evidenziato, sottolineato, ecc.. Esse presentano oltretutto il non trascurabile vantaggio di poter essere utilizzate come stampanti grafiche. Per quanto riguarda il costo ti basti sapere che l'enorme diffusione che questo tipo di stampante ha avuto, e sta tuttora

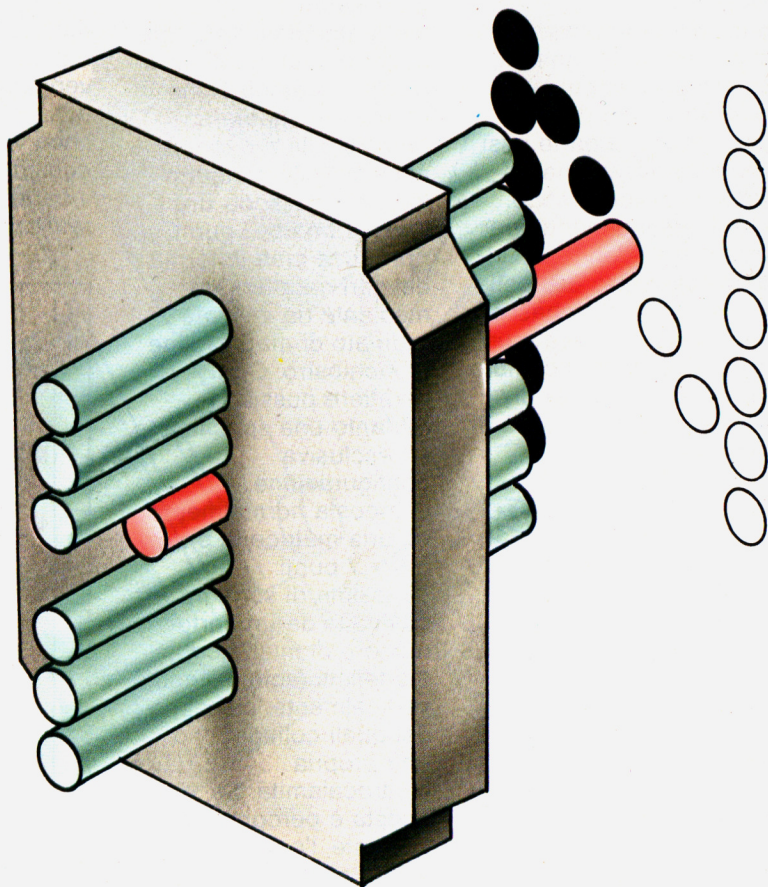

HARDWARE

avendo, in tutto il mondo dipende in grandissima parte dall'ottimo rapporto tra prestazioni offerte e prezzo richiesto.

Stampanti termiche ed elettrostatiche

Sono le stampanti più economiche e basano il loro funzionamento su meccaniche assai semplici, ma non per questo meno affidabili. Il principio che porta alla formazione dei caratteri è molto semplice: la carta viene trascinata a velocità costante contro una speciale testina, sulla quale si trova una serie di elementi, che di volta in volta assume la configurazione corrispondente al carattere da stampare. Tali elementi, estremamente simili a quelli di una stampante ad aghi, quando vengono in contatto con la carta eseguono una

particolare azione, che può essere di riscaldamento (nelle stampanti termiche) o di bruciatura (in quelle elettrostatiche). Naturalmente, la carta su cui avviene la stampa deve poter avvertire questa particolare azione. Occorre perciò adoperare carta appositamente trattata (e quindi più costosa). La generazione dei caratteri avviene quindi, contrariamente a quanto visto nelle stampanti a margherita e ad aghi, non più a seguito di un "urto" meccanico tra la testina ed il nastro inchiostroato, bensì attraverso altri principi fisici. Da qui la denominazione "non ad impatto". Anche le stampanti termiche ed elettrostatiche sono estremamente diffuse: nonostante il maggior costo di gestione, determinato dalla carta speciale, esse permettono infatti di ottenere una qualità di stampa più che soddisfacente ad un prezzo contenuto. Inoltre - ed in alcuni casi questo è un vantaggio determinante - lavorano abbastanza silenziosamente.

Interfaccia stampante

La connessione di un'unità periferica al calcolatore non può essere effettuata direttamente: qualunque collegamento deve infatti sempre avvenire attraverso un dispositivo, meglio noto come interfaccia, la cui funzione è quella di fornire tutto il software e l'hardware necessari per le varie operazioni di trasferimento dei dati e delle informazioni. Anche la stampante non sfugge a questa regola, e richiede quindi che il collegamento si svolga utilizzando un'apposita interfaccia. La Commodore, per limitare al massimo qualunque disagio e complicazione agli utilizzatori, ha inserito tale interfaccia direttamente all'interno del tuo C 16, connettendola all'esterno per mezzo di una porta seriale di ingresso/uscita. Ciò permette anche agli inesperti di collegare l'unità centrale alla stampante senza alcun dispositivo ausiliario e soprattutto senza alcuna difficoltà.

HARDWARE

Vi è però il rovescio della medaglia. In un certo senso, la libertà di scelta della stampante è estremamente limitata: in pratica, l'unica (o quasi) stampante compatibile con questa interfaccia è quella originale. La maggior parte delle stampanti attualmente in commercio, e prodotte da altre case costruttrici, utilizzano infatti un protocollo di comunicazione (cioè uno standard di connessione e "colloquio" tra computer e periferica) differente da quello

scelto dalla Commodore per il tuo C 16, il che impedisce il collegamento diretto. Queste stampanti, infatti, sono di solito predisposte per lavorare con uno dei due standard in questo momento più diffusi ed utilizzati: il parallelo (chiamato anche "Centronics") ed il seriale (nella versione RS 232). Lo standard scelto dalla Commodore per il tuo

C 16 è invece una semplificazione della versione seriale IEEE 488.

Per poter utilizzare un qualsiasi altro modello di stampante, differente dall'originale, sono quindi necessarie ulteriori modifiche sia al software (con l'inserimento di un

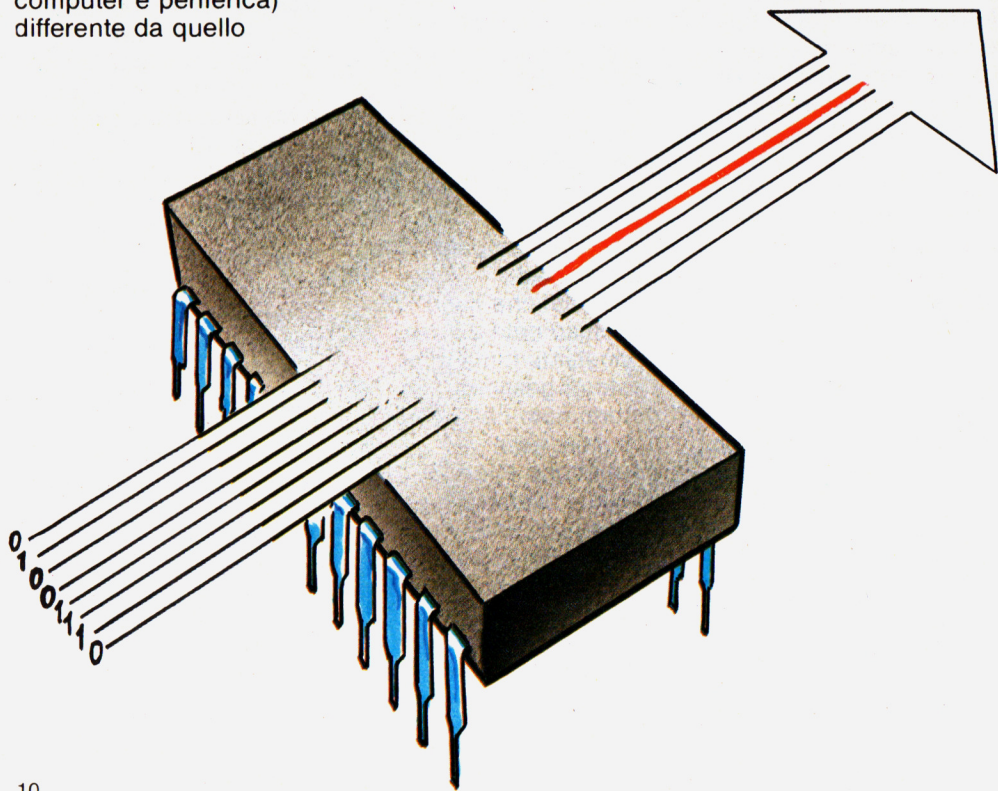

HARDWARE

programma capace di "comandare" la stampante) che all'hardware (aggiungendo un'ulteriore interfaccia), allo scopo di adattare il protocollo di comunicazione dell'elaboratore con quello della stampante. La cosa migliore che puoi fare è allora quella di utilizzare la stampante originale, anche in considerazione del fatto che il suo funzionamento - a meno di particolari ed eccezionali esigenze - è più che soddisfacente per tutti gli usi, anche i più impegnativi, ai quali è di norma sottoposta.

Il codice ASCII

Il tuo C 16, come d'altronde qualsiasi altro computer, è in grado di comunicare con il mondo esterno soltanto attraverso numeri binari. Tutti i dispositivi periferici, per poter essere connessi ed entrare in contatto con l'unità centrale, devono pertanto adeguarsi (od essere adeguati) a questa caratteristica. Ma c'è di più. Così come l'essere in grado di

	0	1	2	3	4	5	6	7	8	9	A	B	C	D	E	F		
0		POS	0	1	2	3	4	5	6	7	8	9	A	B	C	D	E	F
1		CRSR DOWN	1	2	3	4	5	6	7	8	9	A	B	C	D	E	F	
2		RVS ON	#	2	3	4	5	6	7	8	9	A	B	C	D	E	F	
3			#	3	4	5	6	7	8	9	A	B	C	D	E	F		
4			\$	4	5	6	7	8	9	A	B	C	D	E	F			
5			%	5	6	7	8	9	A	B	C	D	E	F				
6			&	6	7	8	9	A	B	C	D	E	F					
7			'	7	8	9	A	B	C	D	E	F						
8		BS	(8	9	A	B	C	D	E	F							
9)	9	A	B	C	D	E	F								
A		LF SUB	[A	B	C	D	E	F									
B		ESC	+	B	C	D	E	F										
C			,	C	D	E	F											
D		CR	-	D	E	F												
E		EN ON	.	E	F													
F		EN OFF	/	F														

pronunciare le parole non costituisce condizione sufficiente perche due persone riescano reciprocamente a capirsi (può infatti accadere che ciascuna delle due conosca una

lingua diversa da quella parlata dall'altra), anche un calcolatore ed un'unità periferica possono "parlare" - e perciò comprendere - due lingue tra loro più o meno differenti, per

HARDWARE

quanto sempre pronunciate in binario, e quindi "non intendersi". Come ben sai, nel campo dei computer anche una leggera differenza nel linguaggio significa di solito una grave possibilità di errore.

È quindi necessario che elaboratore e periferica non soltanto comunichino in binario, ma anche che comprendano e traducano con lo stesso identico significato, senza alcuna possibile differenza, ambiguità od incertezza, le parole usate nella "conversazione".

A questo scopo i costruttori di apparecchiature elettroniche hanno dovuto uniformarsi tra loro, costituendo un vero e proprio standard a cui

	0	1	2	3	4	5	6	7	8	9	A	B	C	D	E	F
0	0	16	32	48	64	80	96	112	128	144	160	176	192	208	224	240
		POS														
1	1	17	33	49	65	81	97	113	129	145	161	177	193	209	225	241
		CRSR DOWN								CRSR UP						
2	2	18	34	50	66	82	98	114	130	146	162	178	194	210	226	242
		RVS ON								RVS OFF						
3	3	19	35	51	67	83	99	115	131	147	163	179	195	211	227	243
4	4	20	36	52	68	84	100	116	132	148	164	180	196	212	228	244
5	5	21	37	53	69	85	101	117	133	149	165	181	197	213	229	245
6	6	22	38	54	70	86	102	118	134	150	166	182	198	214	230	246
7	7	23	39	55	71	87	103	119	135	151	167	183	199	215	231	247
8	8	24	40	56	72	88	104	120	136	152	168	184	200	216	232	248
		BS														
9	9	25	41	57	73	89	105	121	137	153	169	185	201	217	233	249
A	10	26	42	58	74	90	106	122	138	154	170	186	202	218	234	250
		LF	SUB													
B	11	27	43	59	75	91	107	123	139	155	171	187	203	219	235	251
		ESC														
C	12	28	44	60	76	92	108	124	140	156	172	188	204	220	236	252
D	13	29	45	61	77	93	109	125	141	157	173	189	205	221	237	253
		CR														
E	14	30	46	62	78	94	110	126	142	158	174	190	206	222	238	254
		EN ON														
F	15	31	47	63	79	95	111	127	143	159	175	191	207	223	239	255
		EN OFF														

riferire ciascuna combinazione di numeri binari. Tale standard, identico a quello utilizzato nelle tastiere, si chiama ASCII e permette di assegnare in maniera univoca ad ogni informazione trasmessa

un ben determinato codice numerico. Anche le stampanti ascoltano e parlano il codice ASCII, riuscendo così a comprendere perfettamente tutto ciò che il computer desidera far loro eseguire.

HARDWARE

La codificazione dell'intero alfabeto, dei numeri e dei caratteri speciali o di punteggiatura non è comunque sufficiente all'elaboratore per poter avere il completo controllo sulla stampante: occorrono infatti altri codici, che corrispondano, più che a caratteri, ad azioni da eseguire.

Tipici esempi di questi

codici di controllo sono i comandi «vai a capo», «salta una riga», «salta una pagina» o «cambia le dimensioni di stampa dei caratteri». Come puoi vedere, non si tratta certo di ordini di secondaria importanza, visto che il loro uso consente, oltre al rispetto delle regole di impaginazione, anche il controllo del movimento meccanico della testina

di scrittura o del rullo di trascinamento carta.

Vediamo allora con esattezza i caratteri di controllo disponibili sul tuo C 16, per inviare tali ordini alla stampante dedicata.

Avvertenza: se la stampante connessa al tuo computer è diversa da quella originale, può darsi che i codici siano diversi. Sarà allora bene che tu li controlli sul manuale di utilizzo della stampante in tuo possesso prima di adoperarli impropriamente.

CODICE ASCII	EFFETTO STAMPA
8	Permette la stampa di un carattere definito in precedenza nel programma.
10	Il carrello ritorna a capo e salta una riga.
13	Il carrello ritorna a capo.
14	Raddoppia la larghezza dei caratteri (caratteri espansi).
15	Riporta i caratteri alla dimensione normale.
16	Posiziona l'inizio della stampa dei caratteri.
18	Stampa i caratteri in modo reverse (inverso).
145	Passa all'insieme di caratteri grafico / maiuscolo.
146	Annulla la stampa in modo reverse.

I canali

Con il generico termine di "canali" si è soliti indicare i collegamenti che si stabiliscono tra elaboratore e periferica ed attraverso i quali scorrono, proprio come l'acqua in una condotta, i dati in entrata ed in uscita da una periferica o dall'unità centrale. Finora ci siamo esclusivamente preoccupati della parte fisica dell'allacciamento tra computer e periferica (nel caso specifico tra computer e stampante), senza avere cioè fatto alcun riferimento all'argomento dal punto di vista software. Adesso è giunto il momento di parlarne. Computer e stampante, per quanto permanentemente connessi, non sempre sono in reciproca

comunicazione. Anzi, per la maggior parte del tempo, visto il relativo e limitato utilizzo della stampante, si disinteressano in maniera assoluta l'uno dell'altra. Quando però arriva il momento occorre che possano capirsi al volo, senza inutili attese o ritardi. Affinche ciò possa avvenire, si è allora pensato di ricorrere ad una specie di rubinetto, da aprire nei momenti più o meno lunghi di comunicazione e da chiudere non appena terminato il flusso dei dati.

Tale funzione di rubinetto è svolta proprio dai canali. Essi vengono allora aperti tutte le volte che un gruppo di dati deve essere inviato o ricevuto (permettendone così il passaggio) e chiusi subito dopo. Ovviamente, la completa facoltà di decidere se e quando inviare dei dati attraverso un determinato canale occorre sia lasciata all'utilizzatore del computer che dovrà quindi essere messo nella condizione di disporre di specifici comandi, mediante i quali autorizzare od interdire la deviazione

delle informazioni verso la stampante (o verso qualche altro dispositivo, visto che il discorso è generale). Spesso capita infatti che la decisione di comunicare con questo o quel dispositivo

LINGUAGGIO

dipenda dal verificarsi di certe condizioni: consentire la deviazione e la commutazione dell'invio dei dati è allora, più che un desiderio, una necessità. Vediamo quindi gli

strumenti, cioè le istruzioni, che il BASIC ti mette a disposizione per avere pieno ed assoluto controllo sui canali e, di conseguenza, sulla stampante o sulle altre unità periferiche.

OPEN

Questo comando ti permette di aprire un canale di comunicazione, che unisce una generica

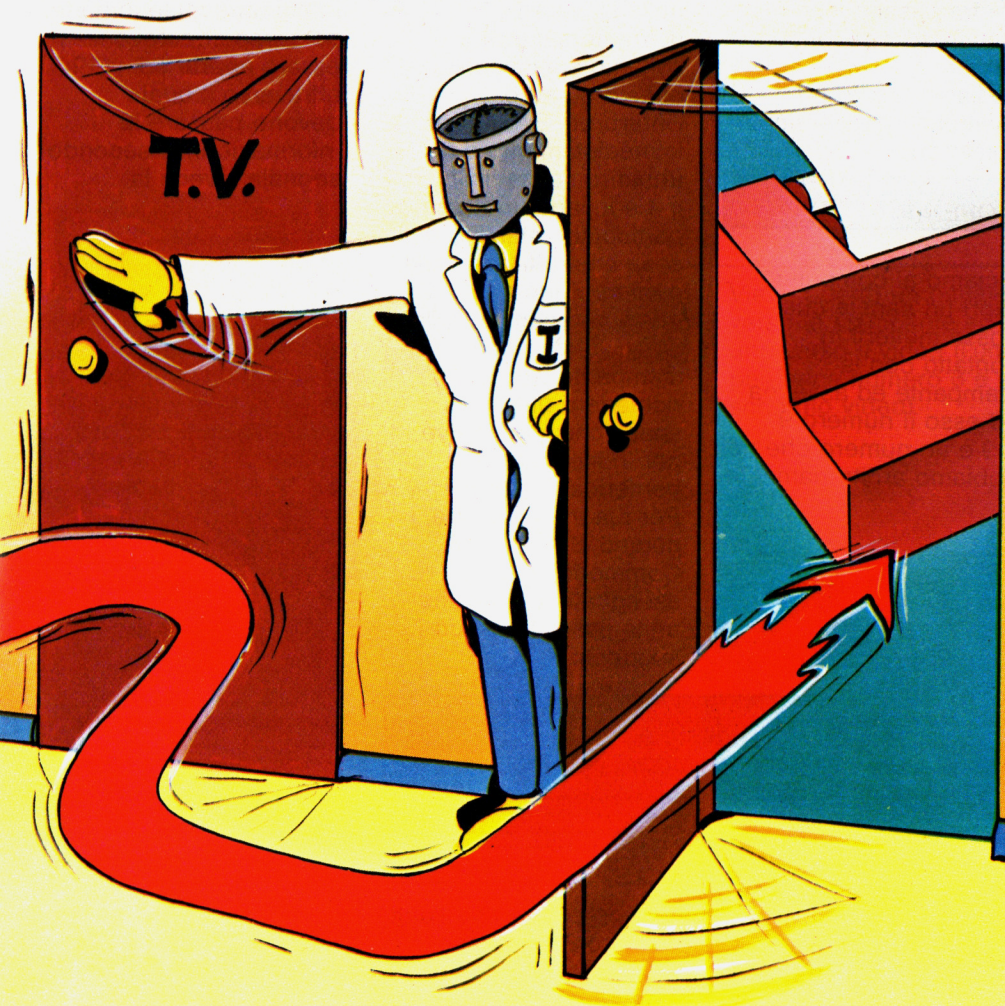

LINGUAGGIO

periferica con l'unità centrale del tuo C 16 ed attraverso il quale i dati possono venire liberamente trasferiti. OPEN non può essere utilizzato da solo; insieme ad esso è infatti necessario che vengano specificati due numeri: il primo per contraddistinguere il canale ed il secondo la periferica. Vediamo subito un esempio. Imponendo il comando

OPEN 9, 4

diciamo al computer: "apri un canale che possa metterti in contatto con la stampante ed assegna ad esso il numero 9". Il 9 è un numero che noi abbiamo arbitrariamente

scelto per contrassegnare quel canale: potevamo infatti utilizzare un qualsiasi altro numero compreso tra 1 e 127. Da adesso in avanti tutte le volte in cui desidereremo compiere qualche operazione che faccia uso del canale appena aperto (cioè della stampante) dovremo sempre e soltanto specificare questo numero: l'interprete BASIC capirà immediatamente e ci ubbidirà senza problemi. Il 4 è invece un numero particolare, stabilito dalla casa costruttrice: a tale numero il tuo C 16 fa infatti automaticamente corrispondere la stampante, senza richiedere ulteriori specifiche, cioè serve per individuare la periferica. Per tua informazione, i numeri che la Commodore ha assegnato a ciascuna unità periferica sono i seguenti:

Registratore a cassetta	1
Schermo video	3
Stampante	4 o 5
Unità a disco	8 o 9

almeno un canale aperto verso l'unità centrale. I dati che vengono inviati allo schermo video percorrono infatti proprio questo canale. È inoltre importante che tu capisca con esattezza la differenza tra i due numeri subito dopo OPEN: il primo specifica infatti un canale (cioè un percorso che deve essere aperto ed attraverso il quale devono passare le informazioni), il secondo segnala invece la

È bene notare che l'unità numero 3 ha sempre

LINGUAGGIO

periferica verso la quale il canale stesso deve dirigersi.

Una periferica può allora connettersi con più canali, mentre un canale non può essere in comunicazione con più di una sola periferica. Se cerchi di aprire un canale già aperto in precedenza, comparirà il messaggio di errore FILE OPEN ERROR.

Esempi

OPEN 1, 4

Apri un canale verso la stampante.

OPEN 2, 4

Apri un secondo canale verso la stampante.

OPEN 13, 4
OPEN 13, 4

La prima OPEN apre un canale verso la stampante. La seconda OPEN provoca invece un messaggio di errore, (? FILE OPEN ERROR) in quanto si è tentato di aprire due volte (usando lo stesso numero) un canale verso la stampante.

OPEN 8, 4
OPEN 10, 3

Viene aperto un canale verso la stampante ed uno verso il video (l'unità periferica numero 3 è lo schermo video).

Sintassi dell'istruzione

OPEN numero canale, numero dispositivo

LINGUAGGIO

PRINT

Una volta aperto, un canale potrà trasferire tutte le informazioni che ad esso faranno riferimento. Per esempio:

```
OPEN 3, 4  
PRINT # 3 "PROVA DI STAMPA"
```

apre un canale (da noi arbitrariamente numerato con 3) verso il dispositivo numero 4, cioè verso la stampante. A tale dispositivo verrà in seguito inviata la stringa di dati "Prova di stampa", visto che

l'istruzione PRINT # chiama in causa il canale numero 3. PRINT # è quindi l'istruzione da impartire per inviare dei dati attraverso uno specifico canale. Devi prestare molta attenzione al fatto che PRINT # e PRINT non sono la stessa cosa, anche se appaiono molto simili e seguono le stesse regole di grammatica BASIC. PRINT provoca infatti la visualizzazione dei dati sullo schermo video; PRINT # indirizza invece le informazioni verso il canale specificato dal numero ad esso immediatamente seguente. Cercando di inviare informazioni su di un canale non aperto in precedenza, apparirà il messaggio di errore FILE NOT OPEN ERROR.

Esempi

```
OPEN 2, 4  
PRINT # 2; A + B
```

Apre un canale verso la stampante e stampa il risultato della somma di A + B.

```
OPEN 1, 4  
PRINT "GNAM ..."  
PRINT # 1, "GNAM ..."
```

La stringa viene inviata sia al video che alla stampante (canale numero 1).

LINGUAGGIO

OPEN 3, 4

Apre un canale verso la stampante.

OPEN 4, 4

Apre un secondo canale verso la stampante.

OPEN 7, 3

Apre un canale verso il video.

PRINT "STAMPA SU VIDEO"
PRINT # 3, "STAMPA SU CARTA"
PRINT # 4, "STAMPA SU CARTA"
PRINT # 7, "STAMPA SU VIDEO"

Le due stampe sul video e le due stampe sulla carta vengono ottenute utilizzando complessivamente 4 canali: i tre aperti poco prima ed il normale canale di connessione con il video.

Sintassi dell'istruzione

PRINT # numero canale, dati

CLOSE

Una volta che un canale ha terminato la propria funzione non c'è alcuna ragione per tenerlo ancora attivo: è quindi possibile (anzi, è obbligatorio) ordinare al computer di scollegarlo attraverso l'istruzione CLOSE.

Così:

CLOSE 5

LINGUAGGIO

dice al tuo C 16: "visto che non ne hai più bisogno, chiudi il canale numero 5". Proprio come fai appendendo la cornetta del telefono. Naturalmente, il numero

subito dopo la parola CLOSE deve riferirsi ad un canale che in precedenza era già stato aperto. OPEN e CLOSE viaggiano quindi sempre

a braccetto: per ogni OPEN una CLOSE e viceversa. Qualsiasi programma dovrà allora contenere tante OPEN quante sono le CLOSE:

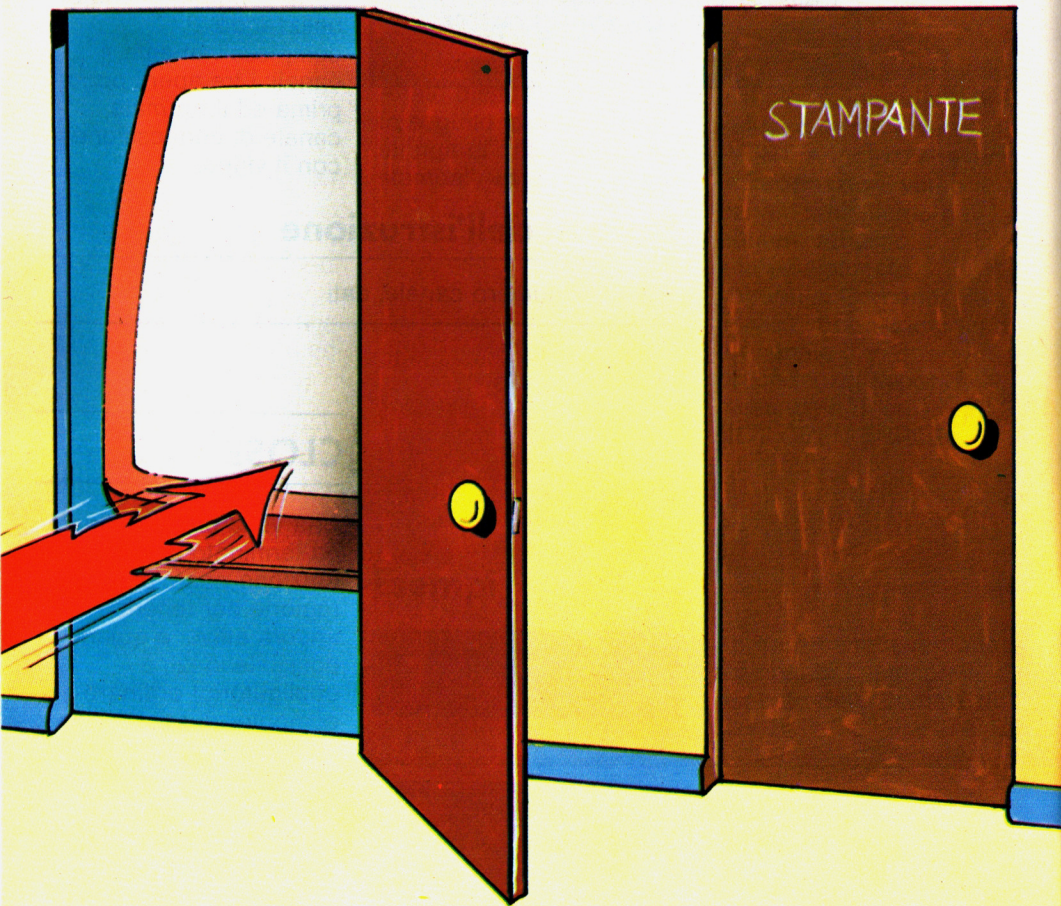

LINGUAGGIO

dimenticandosi di chiudere alcuni canali, il computer li lascerà in sospenso. Il comando RUN chiude automaticamente qualsiasi canale.

Esempi

```
OPEN 3, 4  
PRINT # 3, CHR$(13)  
CLOSE 3
```

Apri un canale verso la stampante e fa avanzare di una riga il rullo di trascinamento della carta (13 è il codice ASCII di "ritorno carrello").

```
OPEN 2, 3  
PRINT # 2, "VA SULLO SCHERMO"  
CLOSE 2
```

Apri un secondo canale (oltre a quello standard) verso lo schermo video (unità periferica numero 3). Il comando di stampa viene quindi inviato attraverso tale canale.

```
OPEN 1, 4  
OPEN 2, 3  
PRINT "IO VADO SULLO SCHERMO"  
PRINT # 1, "IO VADO SULLA STAMPANTE"  
PRINT # 2, "ANCH'IO VADO SULLO SCHERMO"  
CLOSE 1  
CLOSE 2
```

Apri due canali: uno verso la stampante ed uno verso lo schermo video. Il PRINT ha effetto sul video (utilizzando il canale standard); il primo PRINT # va invece alla stampante (sul canale 1); il secondo PRINT # esegue la stampa di nuovo sul video (per quanto utilizzando un canale diverso dalla precedente PRINT).

Sintassi dell'istruzione

CLOSE numero canale

LINGUAGGIO

CMD

Supponi di voler scrivere un programma che debba produrre risultati solo su stampante.

Dovresti allora inserire un'istruzione OPEN che apra un canale verso la stampante e tante istruzioni PRINT # quanti saranno i dati da stampare. Esiste però

nel BASIC del tuo C 16 un comando che permette di evitare tutta questa trafila, consentendoti di specificare una volta sola il canale di destinazione e di utilizzare da lì in avanti semplici istruzioni PRINT per inviare i dati alla stampante. Tale comando è CMD (abbreviazione dell'inglese Command). Vediamolo subito all'opera:

```
10 OPEN 13, 4: REM APRE UN CANALE
    VERSO LA STAMPANTE
20 CMD 13 : REM DA ADESSO IN AVANTI
    LE PRINT VANNO ALLA STAMPANTE
30 PRINT "PRIMA STRINGA"
40 PRINT "SECONDA STRINGA"
50 PRINT "TERZA STRINGA"
60 PRINT # 13, "ULTIMA STRINGA"
    : REM ULTIMA STAMPA SU CARTA
70 CLOSE 13
80 PRINT "QUESTO VA SUL VIDEO"
90 END
```

CMD lavora in modo che all'esecuzione del comando la linea di comunicazione verso lo schermo video venga commutata sul canale numero 13. Da quel momento in poi tutte le PRINT avranno effetto sulla sola stampante.

Il collegamento resta valido fino a quando (riga 60) viene eseguito un PRINT # 13. Questa istruzione riporta infatti al normale funzionamento di PRINT, che da lì in avanti tornerà a trasferire le stampe sul video. Il comando CLOSE della linea 70 chiude quindi definitivamente il canale verso la stampante. L'istruzione PRINT # avvisa la stampante che la comunicazione sta per essere chiusa: questa istruzione deve sempre essere utilizzata quando si usa CMD: prima di chiudere (CLOSE) il canale occorre infatti terminare l'attesa di ulteriori dati in arrivo da parte della periferica. Dimenticando il PRINT # (cioè passando direttamente a CLOSE) si potrà avere un cattivo funzionamento del video e la stampante non sarà stata "chiusa" correttamente. Il più frequente utilizzo di CMD lo si ha per ottenere i listati dei programmi. Le seguenti istruzioni, impartite sia in modo diretto che da programma, ti consentiranno di effettuare proprio questa operazione.

LINGUAGGIO

OPEN 1, 4
CMD 1
LIST
PRINT # 1
CLOSE 1

La sequenza di comandi comincia con l'aprire (OPEN) verso il dispositivo numero 4 (cioè la stampante) un canale (1), a cui fa riferimento il successivo

CMD. Il LIST, anziché inviare come al solito le righe di programma allo schermo video, provocherà allora la scrittura del listato su stampante. PRINT # 1 chiude la comunicazione con la stampante, mentre CLOSE 1 chiude

il canale aperto con l'istruzione OPEN. Se l'istruzione CMD viene riferita ad un canale non aperto, il tuo C 16 ti invierà il messaggio:

FILE NOT OPEN ERROR

Sintassi dell'istruzione

CMD numero canale

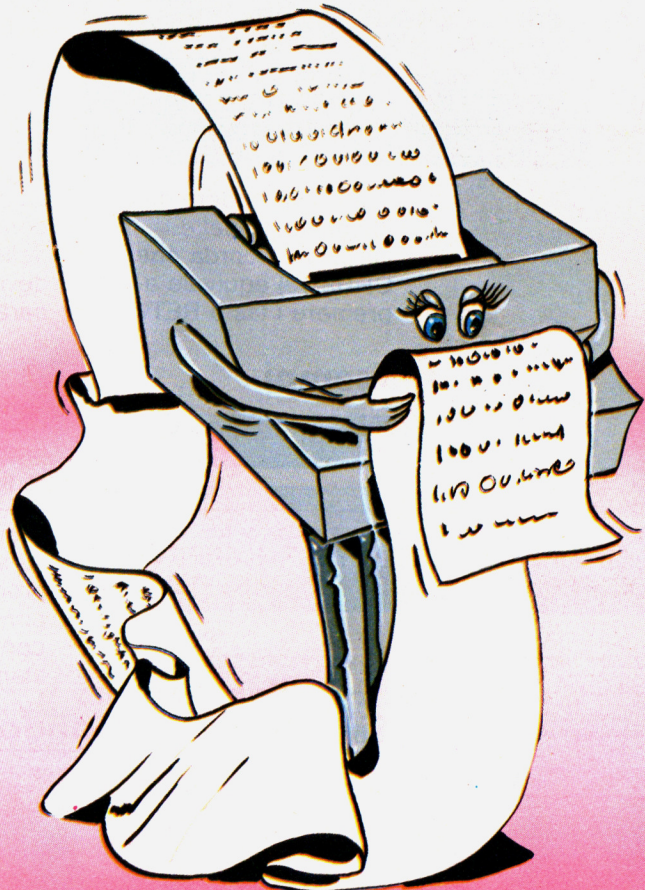

LINGUAGGIO

KEY

Il comando KEY, usato senza parametri, visualizza sullo schermo l'elenco delle otto funzioni assegnate ai tasti appositi posti in ordine verticale alla destra della tastiera. Le assegnazioni iniziali effettuate dal Sistema Operativo al momento dell'accensione sono:

KEY1, "GRAPHIC"
KEY2, "DLOAD" + CHR\$(34)
KEY3, "DIRECTORY" + CHR\$(13)
KEY4, "SCNCLR" + CHR\$(13)
KEY5, "DSAVE" + CHR\$(34)
KEY6, "RUN" + CHR\$(13)
KEY7, "LIST" + CHR\$(13)
KEY8, "HELP" + CHR\$(13)

Per comprendere meglio il significato delle istruzioni ricorda che CHR\$(13) equivale a premere il tasto RETURN

Esempi

KEY2, "LOAD" + CHR\$(13)

KEY3, "OPEN4,4 : CMD4 : LIST" + CHR\$(13)
KEY5, "PRINT#4 : CLOSE4" + CHR\$(13)

mentre CHR\$(34) è il carattere delle virgolette. Se non disponi di una unità a dischi, certamente osserverai come i tasti 2,3 e 5 non ti siano di alcuna utilità pratica.

Grazie al comando KEY puoi però rimediare all'inconveniente riprogrammando a tuo piacere ciascun tasto funzione.

Per far questo è necessario fornire a KEY due parametri:

— Il numero del tasto seguito da una virgola
— La stringa contenente la o le istruzioni da assegnare (tra virgolette!).

La sola limitazione consiste nella lunghezza della stringa che non deve superare i 128 caratteri.

Con f2 puoi caricare un programma dal registratore.

Premendo f3 verrà listato su stampante il programma in memoria; con f5 verrà ristabilito il consueto modo di stampa a video.

Sintassi del comando

KEY [Tasto, "Stringa"]

WAIT

L'istruzione WAIT sospende l'esecuzione del programma fino a quando una certa locazione di memoria non assume un determinato valore. In pratica WAIT può essere usata per arrestare il programma finchè non si verificano degli eventi esterni.

I parametri necessari sono:

a — indirizzo di memoria (intero tra 0 e 65535)

b — numero intero tra 0 e 255

c — (opzionale) numero intero tra 0 e 255; se non fornito viene considerato uguale a 0.

WAIT agisce in questo modo:

— viene analizzato il contenuto del byte all'indirizzo (a);

— viene eseguita una operazione di OR esclusivo (XOR) tra il contenuto del byte di indirizzo (a) e il numero (c);

— viene eseguita una AND tra il risultato precedente e (b);

— se il risultato è 0 viene nuovamente eseguita l'istruzione WAIT (il programma è fermo);

— se il risultato è diverso da 0 il programma prosegue con l'istruzione successiva.

Esempio

WAIT 239,1

attende fino a quando nel buffer della tastiera non entrerà un carattere (cioè sarà premuto un tasto).

Sintassi dell'istruzione

WAIT IND., N1 [, N2]

PROGRAMMAZIONE

Con particolari procedure è possibile riprodurre su stampante l'immagine del video. Questa operazione è meglio conosciuta con il nome di HARD COPY.

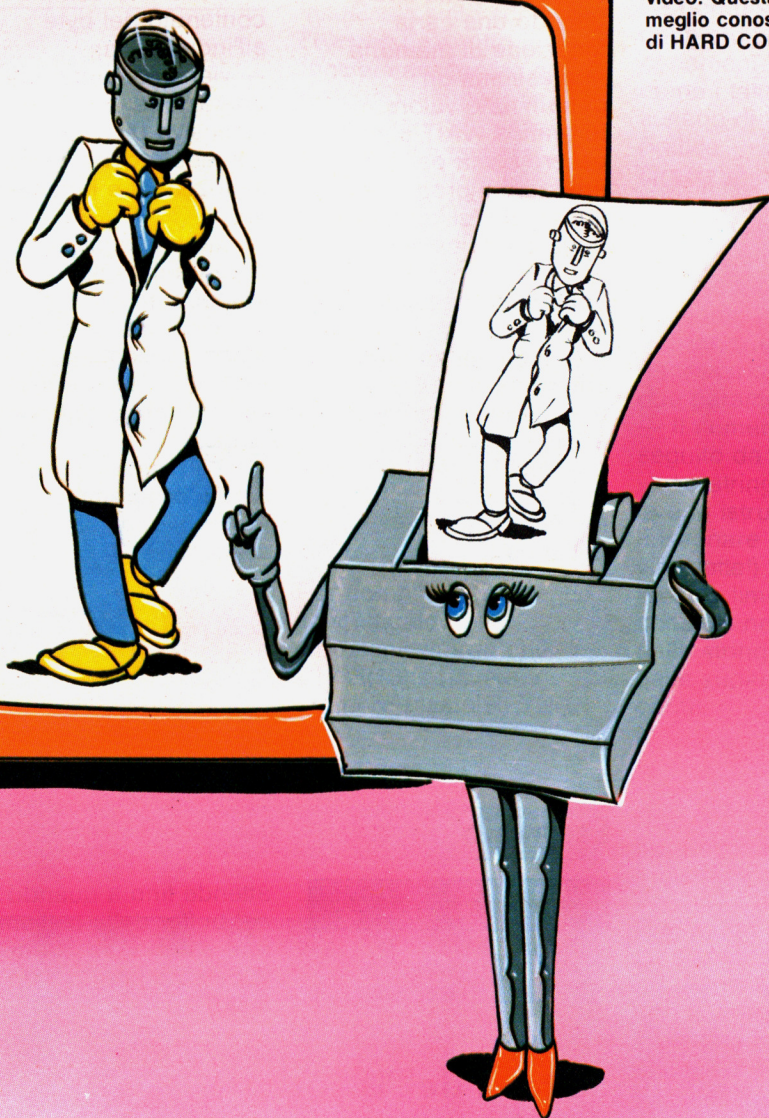

PROGRAMMAZIONE

Out su stampante

Abbiamo detto che la stampante presenta il non trascurabile vantaggio di permettere la scrittura su carta dei risultati delle elaborazioni. Tale vantaggio assume maggior rilievo soprattutto in corrispondenza di quei risultati che non sono

immediatamente comprensibili, oppure che possono risultare utili da conservare per un successivo utilizzo. Il programma che segue sembra fatto apposta per ribadire questo concetto; la sua uscita è infatti rappresentata da una tabella di conversione decimale/binaria. Ti ricordi i numeri binari? Sono quelle lunghe sequenze di 1 e di 0 che il tuo C 16

utilizza per effettuare tutte le operazioni di cui è capace e per ricordare i dati che tu gli suggerisci. Una tabella decimale/binaria è allora proprio ciò che serve: infatti, quasi nessuno è in grado di ricordare a memoria questi numeri, che talvolta risultano utili per impartire all'elaboratore particolari comandi od azioni.

Eccone il listato.

```
10 A$ = CHR$(13) : REM IN ASCII È UN RITORNO CARRELLO
20 OPEN 1, 4 : REM STAMPANTE
30 PRINT # 1, TAB(26); "CONVERSIONE DECIMALE/BINARIA"
40 FORT = 1T03 : PRINT# 1, A$ : NEXT
50 PRINT # 1, TAB(19); "DECIMALE"; TAB(40); "BINARIO"
60 PRINT # 1, A$
70 FOR J = 1 TO 255
80 PRINT # 1, TAB(13); STR$(J);
85 B$ = " " : N = J
90 FOR I = 7 TO 0 STEP - 1
95 B = INT(N/2 + I)
100 B$ = B$ + STR$(B)
110 N = N - B * 2 + I
120 NEXT I
125 PRINT # 1, TAB(40); B$
130 GET C$
140 IF C$ <> " " THEN 160
150 NEXT J
160 CLOSE 1
170 END
```

Vediamo quindi il funzionamento del programma, peraltro veramente molto semplice.

PROGRAMMAZIONE

Le linee 10-60 aprono un canale verso la stampante ed effettuano una sorta di intestazione per il successivo gruppo di risultati: anche l'occhio vuole la sua parte!

Alla linea 70 inizia il ciclo principale: visto

che il tuo computer usa numeri binari a 8 cifre, la conversione è stata limitata a 255, che è infatti il massimo valore decimale raggiungibile da un numero binario a 8 bit. Il ciclo verrà quindi ripetuto per 255 volte. Le linee 90-120

contengono un secondo ciclo - nidificato nel primo - che effettua la conversione vera e propria.

Esse operano in questo modo. Supponi che il numero da trasformare sia 170 (cioè $J = N = 170$). Innanzitutto viene calcolato ed assegnato alla variabile B il numero binario posto nella prima delle 8 posizioni: B assume quindi il valore 1.

Infatti:

$$\text{INT}(N/2 \uparrow 1) = \text{INT}(170/2 \uparrow 1) = \text{INT}(170/128) = \text{INT}(1.32 \dots) = 1$$

Alla stringa B\$ (linea 85), inizialmente vuota, viene perciò assegnato questo valore, debitamente convertito in alfanumerico (linea 100). Alla linea 110, N, cioè 170, diminuisce di

$$B * 2 \uparrow 1 = 1 * 2 \uparrow 1 = 128$$

diventando quindi 42. Nel secondo ciclo I assume valore 6 (STEP - 1) e B valore 0:

$$\text{INT}(N/2 \uparrow 1) = \text{INT}(42/2 \uparrow 1) = \text{INT}(42/64) = \text{INT}(0.65 \dots) \text{ cioè } 0$$

che la stringa B\$ aggiunge all'1 assegnatole in precedenza e così via.

PROGRAMMAZIONE



L'errore è sempre in attesa: malignamente aspetta una tua distrazione, anche minima. Non dargli mai la possibilità di sogghignare. Impara la sintassi delle istruzioni. Realizza programmi in forma modulare, facilmente leggibili, e molto documentati. Nella digitazione, poi, metti la massima attenzione: anche una virgola al posto sbagliato, compromette la buona riuscita del programma.

PROGRAMMAZIONE

Alla fine del ciclo B\$ vale 10101010, che, guarda caso, è proprio il valore binario di 170.

La funzione di B\$ sembrerebbe comunque incomprensibile: perché ricorrere ad essa, visto che di volta in volta abbiamo già il valore della cifra binaria contenuto in B? Presto detto. Se sommassimo man mano i numeri in B, il risultato, essendo la variabile B di tipo numerico, sarebbe ben diverso da quello desiderato: $1 + 1$ sommati algebricamente danno 2, mentre sommati come stringhe danno 11.

La linea 125 stampa

infine il valore contenuto in B\$, affiancandolo al corrispondente valore decimale stampato in precedenza.

Le linee 130-140 sono state inserite per consentirti, nel caso tu lo desiderassi, di interrompere l'esecuzione "via software" senza dover

ricorrere a manovre "hardware", come spegnere la stampante. Schiacciando a lungo un qualsiasi tasto provocherai infatti l'arresto del programma. Un buon programma deve sempre prevedere la possibilità di interruzione dell'esecuzione.

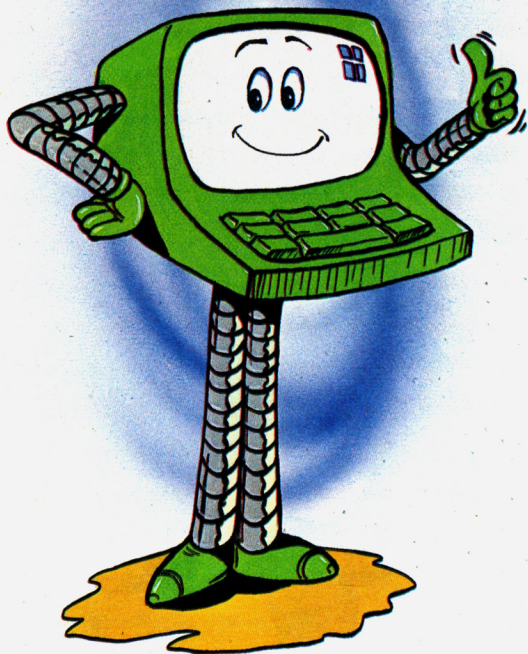

PROGRAMMAZIONE

Ordinamento alfabetico

Spesso ci troviamo di fronte a degli elenchi, a delle liste di nomi di persone o di cose. Poterle ordinare alfabeticamente è certamente molto utile per facilitare la ricerca di uno degli elementi. Questo è appunto lo scopo del programma, basato sull'algoritmo noto col nome di "bubble sort".

Se confrontano due elementi contigui: se il primo è minore del secondo, si prosegue; altrimenti si effettua lo scambio di posizione. In tal modo, gli elementi minori vengono via via

spinti verso l'alto (all'inizio) della lista, analogamente a quanto accade alle bollicine nell'acqua.

Nota inoltre la possibilità di inviare le informazioni elaborate sullo schermo o su stampante.

```
10 INPUT "QUANTI NOMI"; N : DIMA$ (N)
15 FOR C = 1 TO N : PRINT "NOME"; C
20 INPUT A$ (C) : NEXT C
25 FOR A = N - 1 TO 1 STEP - 1
30 LET Z = 0 : FOR B = 1 TO A
35 IF A$ (B) < A$ (B + 1) THEN GOTO 50
40 LET B$ = A$ (B) : LET A$ (B) = A$ (B + 1)
45 LET A$ (B + 1) = B$ : LET Z = 1
50 NEXT B
55 IF Z = 1 THEN NEXT A
60 PRINT "1 VIDEO" SPC (5) "2 STAMPANTE"
65 INPUT "QUALE"; R
70 IF R = 2 THEN OPEN 2, 4 : CMD 2
75 FOR C = 1 TO N : PRINT A$ (C) : NEXT
80 IF R = 2 THEN PRINT # 2 : CLOSE 2
85 INPUT "ANCORA"; R$
90 IF R$ = "S" THEN RUN
95 END
```

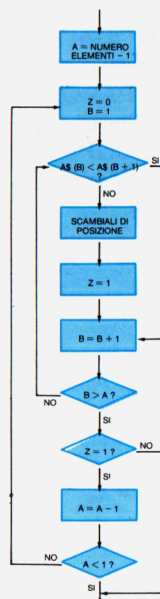

Il cuore del programma consiste nella routine di ordinamento (bubble sort) rappresentata nel flow chart.

VIDEOESERCIZI

Quale testo verrà stampato sul video?

```
10 OPEN 9, 3
20 PRINT # 9, "PROVA"
30 PRINT "DI STAMPA"
40 PRINT # 9, "SU XXXXXXXXX"
50 PRINT "DI UN TESTO"
60 PRINT # 9, "QUALSIASI"
70 PRINT "FINE STAMPA"
80 CLOSE 9
90 END
```

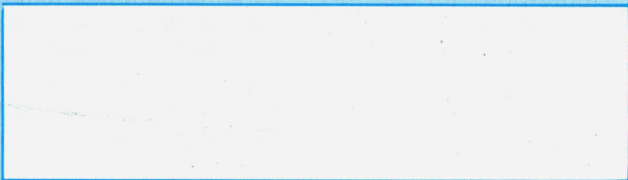

Individua quali delle parole del testo verrà stampata in doppia larghezza. (Se non hai la stampante collegata apparirà alla linea 20 il messaggio di errore "DEVICE NOT PRESENT".)

```
10 OPEN 9, 4
20 CMD 5
30 PRINT "QUALE SARA'"
40 PRINT CHR$(14) "LA"
50 PRINT "PAROLA"
60 PRINT CHR$(15) "IN"
70 PRINT "DOPPIA
  LARGHEZZA ?"
80 PRINT # 5
90 CLOSE 5 : END
```

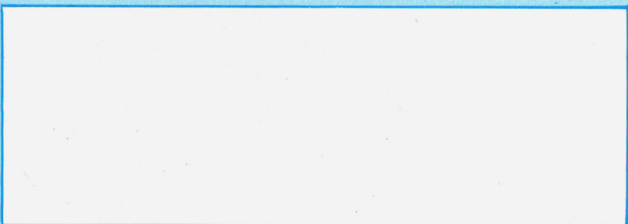

Come verrà stampata la stringa che introduci?

```
10 INPUT "1 — SCHERMO 2 — STAMPANTE"; A
20 OPEN 5, A + 2
30 INPUT "INSERISCI UNA STRINGA"; A$
40 FOR I = 1 TO LEN (A$)
50 FOR S = 1 TO I
60 PRINT # 5, " ";
70 NEXT
80 PRINT # 5, MID$(A$, I, 1)
90 NEXT
100 CLOSE 5
110 END
```

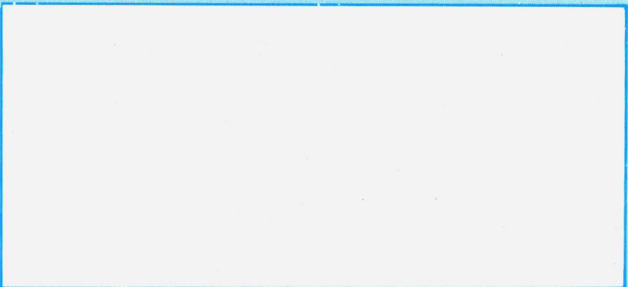



**GRUPPO
EDITORIALE
JACKSON**